

POLIPASTO ELÉCTRICO DE CADENA CON GANCHO DE SUSPENSIÓN MARCA H-LIFT / MODELO EHC

Para una capacidad de carga desde 250, 500, 1, 2, 3 y 5 ton con cadena de 3m hasta 50m con gancho de suspensión, trolle manual de jalón o trolle eléctrica con micros de paro superior e inferior, con botonera de 2 o 4 movimientos y paro de emergencia, caja receptora de cadena, conectado a 220 volts trifásico y 110 volts monofásico.

- Controla bajo voltaje 24 volts.
- Ahorrador de energía del motor y sistema de freno electromagnético.
- Clase de trabajo H4.
- Contactores Schneider.
- Protección térmica de motor.
- Cadena de alta resistencia grado 80 japonesa.
- Compacto y con cuerpo sólido.
- Sistema de sobrecarga.
- Ganchos de carga sometidos a tratamiento térmico, resistente a fracturas a sobrecargas o abuso peligroso, el gancho no se fracturara se rendirá lentamente.
- Solida caja receptora incluida.
- Micros de paro superior e inferior para mejor funcionamiento del equipo.
- 1 año de garantía.

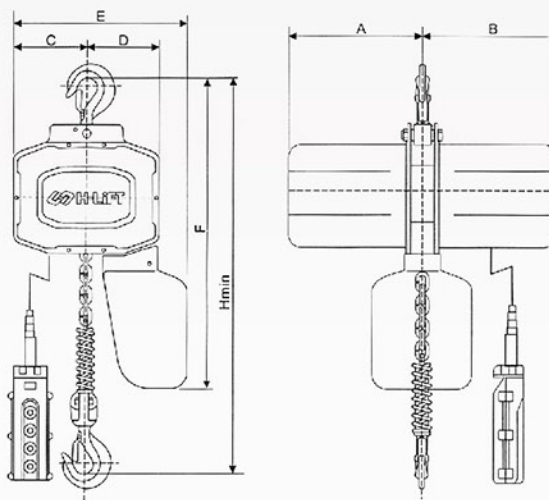

MODELO		EHC-025	EHC-005	EHC-010	EHC-020	EHC-030D	EHC-050
Capacidad	ton	0.25	0.5	1.0	2.0	3.0	5.0
Elevación estándar	m	3	3	3	3	3	3
Velocidad de elevación	m/min	9.6	7/2.33	7/2.33	3.5/1.17	4/1.33	2.6/0.86
Potencia del motor	kw	0.45	0.8/0.27	1.6/0.53	1.6/0.53	3.0/1.0	3.0/1.0
Fuente de alimentación		220/440 VOLTS 50/60HZ.					
Deber de calificación		40%					
Cadena de carga		5x15	7.1x21(1)	7.1x21(1)	7.1x21(2)	9x27(2)	9x27(3)
Prueba de carga	kN	0.31 (ton)	6.25	12.5	25	37.5	62.5
Longitud de cable	m	2.5	2.5	2.5	2.5	2.5	2.5
Peso adicional por metro de elevación extra	kg	0.55	1.1	1.1	2.2	3.5	5.3
H min	mm	430	500	520	630	800	850
Dimensiones (mm)	A	210	245	245	245	265	265
	B	210	245	245	245	265	265
	C	116	158	158	124	127	127
	D	104	142	142	176	205	205
	E	262	350	350	350	393	393
	F	500	600	600	610	738	738
Peso neto	kg	25	50	55	60	78	85

